

# Le porte-clefs Capitaine Clarks



Nom :		Classe :	
Liste des pièces :		Pièces :	Outillage conseillé :
1 latte de bois	300 / 50 / 15 mm	A	crayon, règle, compas
1 panneau de contreplaqué	165 / 100 / 4 mm	C, D	perceuse, mèches Ø 2 mm
1 panneau de contreplaqué	210 / 45 / 4 mm	B	éventuellement Ø 6 mm, Ø 8 mm
5 crochets à visser			serre-joints
			colle, colle à bois, lime à bois
			scie à denture fine
			scie à chantourner
			papier abrasif, ciseaux, pince

Matériel nécessaire

## LA NOTICE DE MONTAGE :

### 1. REPRODUCTION DES FORMES :

Le bateau (C) et la vague (D) seront découpés dans le contreplaqué (165 / 100 / 4 mm) et le phare (B) dans le panneau (210 / 45 / 4 mm). Reproduis tout d'abord les formes sur le contreplaqué. Pose le gabarit sur le panneau. Retracer toutes les formes avec un stylo à bille. Appuie bien afin que les lignes s'impriment dans le contreplaqué. Retire le gabarit. Repasse ensuite toutes les lignes au crayon afin qu'elles soient bien visibles.

### 2. PERÇAGE DES TROUS :

Dans la voile (C) et dans la partie supérieure du phare (B), perce des trous de  $\varnothing$  8 mm. Perce ensuite les 2 trous de la partie inférieure du phare avec une mèche  $\varnothing$  6 mm. Tu peux également découper les trous à la scie à chantourner, après les avoir percés avec une plus petite mèche.

### 3. SCIAGE :

Avec la scie à chantourner, découpe d'abord la vague (D), puis le bateau (C) et le phare (B). Ponce tous les bords avec le papier abrasif.

### 4. LA PLANCHE «PORTE-CLEFS» (A) :

En suivant le plan ci-joint, perce 5 trous  $\varnothing$  2 mm dans la latte de bois (A). Coupe les coins en biseau. Enfonce les 5 crochets à visser.

### 5. ASSEMBLAGE DU PORTE-CLEFS :

Colle les éléments en suivant l'illustration et laisse bien sécher.

Polis soigneusement le tout.

### 6. LE CONSEIL DES PROS :

Les couleurs auront un meilleur éclat si tu les recouvres d'un vernis transparent. De plus, cela protégera durablement ton porte-clefs. Pour appliquer le vernis, procède comme suit :

1. couche de base : applique le vernis au pinceau en une couche mince
2. laisse sécher
3. polis avec du papier abrasif fin (200 grains ou plus)
4. couche de finition

**Bon amusement et bonne réussite !!!**

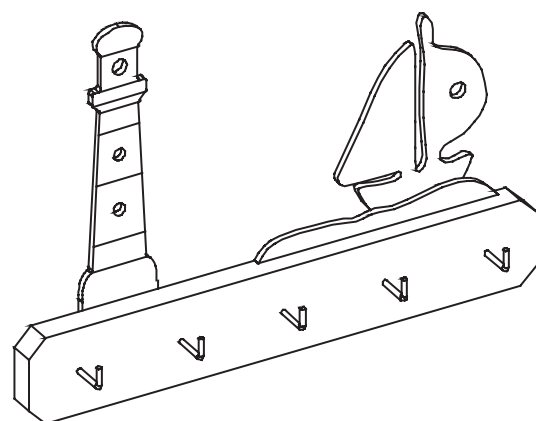
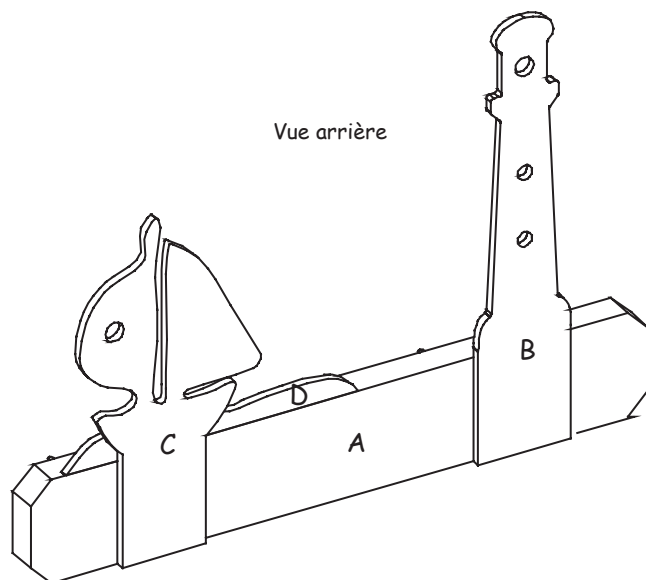

Vue

